



UNIVERSIDAD DE LOS LLANOS

PROCESO DE GESTIÓN DE BIENES Y SERVICIOS

FORMATO DE PLIEGO DE CONDICIONES

UNIVERSIDAD DE LOS LLANOS

VICERECTORIA DE RECURSOS UNIVERSITARIOS

PLIEGO DE CONDICIONES

INVITACIÓN ABREVIADA N° 003 DE 2017

ADQUISICIÓN E INSTALACIÓN DE UN SISTEMA MODULAR ESPECIALIZADO Y EQUIPOS DE LABORATORIO PARA LA DOTACIÓN DEL CENTRO DE CALIDAD DE AGUAS DE LA UNIVERSIDAD DE LOS LLANOS SEGÚN FICHA BPUNI FCBI 42 21 10 2016

VILLAVICENCIO, FEBRERO 2017

UNIVERSIDAD DE LOS LLANOS

Sede Barcelona, Km. 12 Vía Puerto López Tel. 661 68 00 Ext. 110

Email: licitaciones@unillanos.edu.co

Villavicencio - Meta

	UNIVERSIDAD DE LOS LLANOS
	PROCESO DE GESTIÓN DE BIENES Y SERVICIOS
	FORMATO DE PLIEGO DE CONDICIONES

1. AUTORIZACION:

Que los miembros del Consejo Superior Universitario, mediante Resolución Superior N° 043 del 14 de diciembre de 2016, "Por la cual se autoriza al Rector utilizar recursos de la estampilla y adelantar los trámites contractuales para el fortalecimiento de las capacidades de investigación del centro de calidad de aguas sede posgrados Universidad de los Llanos".

2. ASPECTOS GENERALES:

La Universidad de los Llanos invita a presentar propuestas para contratar la **ADQUISICIÓN E INSTALACIÓN DE UN SISTEMA MODULAR ESPECIALIZADO Y EQUIPOS DE LABORATORIO PARA LA DOTACIÓN DEL CENTRO DE CALIDAD DE AGUAS DE LA UNIVERSIDAD DE LOS LLANOS SEGÚN FICHA BPUNI FCBI 42 21 10 2016**, con su correspondiente estudio de conveniencia y viabilidad expedida por la oficina de planeación, conforme a lo normado en el presente pliego de condiciones, el Acuerdo Superior N° 007 de 2011 Estatuto General de Contratación y la Resolución Rectoral No. 2079 de 2014 Manual de Procedimientos y Contratación de la Universidad. Dicho proceso de selección se inicia a petición del Vicerrector de Recursos.

El proyecto de Pliego de Condiciones estará publicado en la página web de la Universidad de los Llanos a partir del 21 de febrero de 2017 y permanecerá en ella hasta el 22 de febrero de 2017, para que durante ese lapso las personas interesadas presenten las observaciones que consideren pertinentes. Dichas observaciones deben ser presentadas al tenor de lo dispuesto en la Ley 1755 de 2015 de lo Contencioso Administrativo, de lo contrario la Universidad se abstendrá de emitir respuesta. Es de aclarar que se deberá tener en cuenta el horario de atención de la Universidad, el cual es de 8:00 am a 11.30 am y de 2.00 pm a 5.30 pm.

Dichas observaciones deberán ser formuladas hasta esa fecha y hora, mediante escrito entregado directamente en la Vicerrectoría de Recursos Universitarios de la Universidad de los Llanos, ubicada en la Torre Administrativa, 2º piso Vereda Barcelona, Villavicencio, o allegadas al correo electrónico licitaciones@unillanos.edu.co. El Pliego de Condiciones y sus adendas permanecerán publicados en la página web hasta culminar toda la etapa contractual.

Las observaciones presentadas por fuera del término establecido en el cronograma del presente proceso, ya sea al proyecto de pliego, evaluaciones y/o a las propuestas de otros oferentes, recibirán el tratamiento jurídico del Derecho de Petición establecido en el artículo 23 de la Constitución Política de Colombia y las leyes 1437 de 2011, 1755 de 2015 y la normatividad interna de la Universidad de los Llanos, y el Código de Procedimiento Administrativo y de lo Contencioso Administrativo.

3. PARTICIPANTES:

Podrán participar como proponentes, toda persona natural, jurídica, unión temporal o consorcio que como tal se encuentre legalmente habilitada para la comercialización y/o venta de equipos de laboratorio y muebles, en las condiciones solicitadas en el presente Pliego de Condiciones (modalidad INVITACIÓN ABREVIADA).

Igualmente podrán participar los consorcios o uniones temporales, para cuyo caso y en cumplimiento al artículo 7 de la Ley 80 de 1993, el oferente deberá indicar en el documento de

	UNIVERSIDAD DE LOS LLANOS
	PROCESO DE GESTIÓN DE BIENES Y SERVICIOS
	FORMATO DE PLIEGO DE CONDICIONES

información si la propuesta se formula a título de consorcio o unión temporal, para lo cual deberá cumplir con lo siguiente:

CONSORCIO O UNIÓN TEMPORAL: Se admitirá la participación de consorcios y uniones temporales cuyos integrantes deberán cumplir las condiciones señaladas en la Ley, condiciones específicas que deberá indicar en su oferta.

Los miembros del consorcio o unión temporal deberán señalar las reglas básicas que regulen las relaciones entre ellos. Para el efecto, aportarán el documento mediante el cual conforman el consorcio o unión temporal el cual deberá contener la identificación del proceso de selección, el nombre de los participantes, su participación porcentual o actividades a desarrollar, el representante legal, duración, la manifestación de responsabilidad solidaria, y los demás que se soliciten por la Universidad. Los integrantes de un consorcio o unión temporal responderán solidariamente por todas y cada una de las obligaciones derivadas de la oferta y el contrato, según lo establecido en el artículo 7 de la ley 80 de 1993, dando cumplimiento a lo dispuesto al artículo anteriormente citado.

Los oferentes indicarán si su participación es a título de consorcio o unión temporal y en este último caso, señalarán los términos y extensión de la participación en la oferta y en su ejecución, los cuales no podrán ser modificados sin el consentimiento previo de la **UNIVERSIDAD DE LOS LLANOS**.

Las personas o firmas que integran el consorcio o unión temporal, deberán acreditar los requerimientos exigidos, ya sea por parte de una empresa o por personas naturales que constituyan la unión temporal o consorcio. Los requisitos jurídicos exigidos deben ser cumplidos por las partes integrantes del consorcio o la unión temporal sin ninguna excepción. El incumplimiento de este requisito será causal de rechazo de la propuesta. A su vez, designarán el representante legal del consorcio o unión temporal, acompañada del poder que lo constituye como tal con la firma autorizada de cada una de las partes. La oferta deberá ser presentada y firmada por el representante legal designado para tal efecto. El consorcio o unión temporal deberá tener una duración igual a la del contrato y dos (2) años más.

El consorcio o la unión temporal que desee participar en la presente invitación, sin ninguna excepción debe estar legalmente constituida, así mismo en la actividad económica se debe establecer claramente la comercialización y/o venta de equipos de laboratorio y muebles, relacionado con el objeto del presente proceso, deberán allegar copia de la cedula de ciudadanía de cada uno de los integrantes.

Para efectos de realizar la evaluación de la experiencia del oferente consorcio o unión temporal, la UNIVERSIDAD DE LOS LLANOS tendrá en cuenta la experiencia certificada por cualquier integrante del consorcio unión temporal.

4. OBJETO:

ADQUISICIÓN E INSTALACIÓN DE UN SISTEMA MODULAR ESPECIALIZADO Y EQUIPOS DE LABORATORIO PARA LA DOTACIÓN DEL CENTRO DE CALIDAD DE AGUAS DE LA UNIVERSIDAD DE LOS LLANOS SEGÚN FICHA BPUNI FCBI 42 21 10 2016.



UNIVERSIDAD DE LOS LLANOS

PROCESO DE GESTIÓN DE BIENES Y SERVICIOS

FORMATO DE PLIEGO DE CONDICIONES

5. CRONOGRAMA DEL PROCESO

ACTIVIDAD	FECHA Y HORA	LUGAR
Publicación Estudio previo, constancia estudio de mercado y Pre- Pliego de condiciones	Febrero 21 de 2017 a las 9:00 am	Página web www.unillanos.edu.co/contratacion
Plazo máximo para presentar observaciones	Desde el 21 hasta el 22 de Febrero de 2017, hasta las 04:00 pm	Universidad de los Llanos - Sede Barcelona-Oficina de Vice Rectoría de Recursos Universitarios, correo electrónico licitaciones@unillanos.edu.co
Apertura Proceso de selección y Pliego de Condiciones definitivo.	Febrero XX de 2017, a las xx:00 am	Página web www.unillanos.edu.co/contratacion
Manifestación de Interés	Febrero XX de 2017, desde las XX: 00 am hasta las XX:XX am y de X:XX pm hasta las XX:00 pm.	Universidad de los Llanos - Sede Barcelona -Oficina de Vice Rectoría de Recursos Universitarios
Cierre	Febrero XX de 2017, a las xx:00 am.	Universidad de los Llanos - Sede Barcelona-Oficina de Vice Rectoría de Recursos Universitarios.
Evaluación de las Ofertas	Marzo XX al XX de 2017	Profesionales evaluadores - Universidad de los Llanos
Publicación en web evaluaciones	Marzo XX de 2017	Página web www.unillanos.edu.co/contratacion
Observaciones a las evaluaciones y respuestas	Marzo XX al XX de 2017, hasta las xx:00 pm	Universidad de los Llanos - Sede Barcelona-Oficina de Vice Rectoría de Recursos Universitarios, correo electrónico licitaciones@unillanos.edu.co
Publicación del informe final de evaluación y Resolución de Adjudicación o declaratoria desierta	Marzo XX de 2017	Página web www.unillanos.edu.co/contratacion
Suscripción del contrato	Dentro de los 5 días hábiles siguientes a la publicación de la Resolución de Adjudicación	Universidad de los Llanos - Sede Barcelona-Oficina de Vice Rectoría de Recursos Universitarios

6. MANIFESTACIÓN DE INTERÉS:

Los interesados en participar en el presente proceso de selección ya sea persona natural, jurídica, consorcios o uniones temporales, deberán presentar su manifestación de interés de manera



UNIVERSIDAD DE LOS LLANOS

PROCESO DE GESTIÓN DE BIENES Y SERVICIOS

FORMATO DE PLIEGO DE CONDICIONES

personal por escrito, la cual se realizará el día XX de Febrero de 2017 a partir de las xx: 00 am a xx: 00 am y de xx: 00 pm a xx: 00 pm, en la Vicerrectoría de Recursos Universitarios.

Quienes vayan a participar en el proceso de selección deberán acreditar en su objeto social la comercialización y/o venta de equipos de laboratorio y muebles, relacionado con el objeto del presente proceso. Para lo cual deberán aportar original del Certificado de Existencia y Representación Legal de la Cámara de Comercio con una fecha no mayor de 30 días de expedición y la copia de la cédula de ciudadanía del representante legal de la empresa.

Para las personas naturales deberán aportar original certificado de Matricula Mercantil expedida por la Cámara de Comercio con una fecha no mayor de 30 días de expedición y la copia de la cédula de ciudadanía.

Los consorcios o uniones temporales que pretendan participar en el presente proceso de selección deberán acreditar a la hora de presentar su manifestación de interés, su previa conformación y cumplimiento de todos y cada uno de los requisitos exigidos en el **NUMERAL 3. PARTICIPANTES** del presente pliego de condiciones. **(Obligatorio)**.

NOTA: Los documentos antes mencionados deberán presentarse en original.

7. DESCRIPCIÓN TÉCNICA:

El CONTRATISTA se obliga con la UNILLANOS a entregar los equipos, de primera calidad, los artículos deben ser de marca reconocida en el mercado nacional como internacional, el empaque y su contenido no presentar roturas, ni piezas sueltas.

Con el objetivo de satisfacer adecuadamente la necesidad presentada, se relacionan las características técnicas de los equipos y muebles, con el fin de cumplir con el objeto contractual:

ÍTEM	DESCRIPCIÓN	CANT
1	SISTEMA DE MODULARES Sistema modulares para laboratorio fabricados siguiendo las normas internacionales: FDA, OSHA, SEFA, NFPA, ISO, ADA, ESD, NFF. Láminas en acero calibre 16 en el frente, calibre 18 en la parte posterior y calibre 12 en la base, todo en un solo doblez. Cordones corridos de soldadura, pisos y fondos removibles. Pintura epoxica electrostática y horneada, aplicada por dentro y por fuera. Herrajes y niveladores en acero, rodachinas de corredera en teflón, manijas en aluminio y cremalleras graduables para entrepaños, de conformidad a las especificaciones y cantidades contenidas en el numeral 4.1.1	1
2	MESONES Mesón en resina fenólica de 3/4" DE 30" y salpicadero de 4" (25 metros) de conformidad a las especificaciones y cantidades contenidas en el numeral 4.1.1	1



UNIVERSIDAD DE LOS LLANOS

PROCESO DE GESTIÓN DE BIENES Y SERVICIOS

FORMATO DE PLIEGO DE CONDICIONES

3	INCUBADORA PARA DBO Rango de temperatura de operación: -10 a 50°C Exactitud de distribución de temperatura: + 1°C Interior: acero inoxidable Aislante de calor: espuma de estireno Refrigerador: Compresor de 250W de aire frío totalmente sellado Calentador: Hierro-cromo 550W Control de temperatura: Control PID Capacidad interna: 286 L Accesorios: 3 bandejas en acero inoxidable Garantía: Mínimo 1 año	1
4	SISTEMA DE PURIFICACIÓN DE AGUA Destilador de agua ecológico Refrigeración por medio de ventilación sin pérdida de una gota de agua para el enfriamiento. Con válvula de llenado automática, fabricado en acero inoxidable, ecológico, conserva el agua destilada. Con filtro de carbón activado para una mayor calidad de agua. Capacidad de Destilación: 8 US gal. (30L)/24hrs* Capacidad de Deposito de Almacenamiento: 5 US gal. Electricidad: 110 V, 1100 watos Incluye: sistema de drenaje automático de la cámara de agua para remoción de sedimentos. Housing y cartucho para la retención de sedimentos. Cartuchos de purificación de agua Resistividad hasta 18.2 MW-cm y niveles de COT por debajo de 10 ppb Bomba de recirculación que recircula el agua continuamente a través de todo el sistema para mantener el agua pura. Tasa de flujo: 2.5 L/min Montado en la pared y completamente ensamblado para fácil instalación Contenedores de desmontaje rápido para un fácil reemplazo de cartuchos Filtro final de 0.2µm remueve bacterias y partículas que pueden alterar resultados Medidor de resistividad digital es compensado automáticamente a 25°C Incluye kit de cartuchos de 3 módulos Garantía: Mínimo 1 año	1
5	CABINA DE EXTRACCIÓN PARA LABORATORIO * Diseño de aire By-pass * Exterior en acero calibre 16 con revestimiento epóxico durable e interior resistente a la exposición química. * Luz incandescente a Vapor-proof * Ventana de vidrio de seguridad de apertura vertical * Baffle ajustable de dos piezas * Panel de servicios en lado derecho para aceptar hasta 3 servicios de suministro, una toma eléctrica y un monitor de flujo de aire (kits se venden por separado) * Conexión para salida de OD 10.31 in. en acero de recubrimiento epóxico. * Dimensiones: 135 cm de alto x 120 cm de ancho * Requerimientos eléctricos: 115V, 60Hz, 6.8A * Incluye : Motor interno, ducto de extracción y superficie en resina fenólica Garantía: Mínimo 1 año	1

UNIVERSIDAD DE LOS LLANOS

Sede Barcelona, Km. 12 Vía Puerto López Tel. 661 68 00 Ext. 110

Email: licitaciones@unillanos.edu.co

Villavicencio - Meta



UNIVERSIDAD DE LOS LLANOS

PROCESO DE GESTIÓN DE BIENES Y SERVICIOS

FORMATO DE PLIEGO DE CONDICIONES

6	TERMOREACTOR Tamaño de la muestra: hasta 25 tubos de digestión, 16mm diámetro Homogeneidad temperatura: $\pm 0.5^{\circ}\text{C}$ Precisión: $\pm 0.1^{\circ}\text{C}$ Selección de temperatura: 100, 120, 150, 160 o 165°C Termo regulador: microprocesador PID Tiempo de selección: 30, 60, 120 min. o continuo Requerimiento eléctrico: 100 to 220V 50/60Hz Garantía: Mínimo 1 año	1
7	SCRUBBER PARA CABINA DE EXTRACCIÓN Lavador de vapores ácidos con sistema de neutralización de agua de forma automática. Diseñada según uso de la cabina de extracción definida por el usuario Garantía: Mínimo 1 año	1

Especificaciones particulares. El contratista deberá tener en cuenta las siguientes especificaciones para los mesones y el sistema de modulares:

- a) **Superficies:** Se requieren superficies sólidas en resina fenólica, de 19 mm (3/4") de espesor y mínimo 70 cm de profundidad. La cubierta que sea perimetral llevará un salpicadero cuya altura mínima debe ser de 100 mm (4").

El material de estas superficies, debe garantizar resistencia química a las sustancias comúnmente usadas en laboratorios ambientales de análisis químico (sustancias químicas mencionadas en el estándar SEFA). Debe permanecer inalterable a la humedad y debe contar con protección antimicrobiana, evitando el crecimiento de microorganismos.

La resistencia que deben presentar dichas superficies a la exposición de temperaturas debe ser mínimo de 160°C .

- b) **Pocetas y griferías:** En el área de lavado se deben incluir pocetas en resina epóxica y de montaje superior. Este método de instalación sella los bordes del fregadero y elimina la saliente de la superficie de trabajo lo que evita la acumulación de reactivos químicos y la proliferación de bacterias.

La grifería debe tener acabado cromado electrochapado con una capa de níquel y una capa de cromo. Esta superficie resultante es posteriormente recubierta con una pintura epóxica transparente que proveerá a la grifería una alta resistencia a sustancias químicas y una mayor durabilidad. Los accesorios hidrosanitarios en materiales resistentes a sustancias corrosivas y químicas fabricados bajo el estándar SEFA 3.

- c) **Estructura:** En todos los tipos de muebles, la superficie debe estar soportada sobre muebles especiales para laboratorio, fabricados en acero laminado en frío, de acuerdo con los siguientes calibres:

- Mínimo Calibre 20: Parte interna y externa de puertas, panel trasero, cuerpo de los cajones
- Mínimo Calibre 18: Parte superior de los gabinetes, fondo de los gabinetes, bases, postes verticales y entrepaños



UNIVERSIDAD DE LOS LLANOS

PROCESO DE GESTIÓN DE BIENES Y SERVICIOS

FORMATO DE PLIEGO DE CONDICIONES

- Mínimo Calibre 16: Soporte de los rieles, rieles intermedios horizontales, patas de las mesas y la estructura de las mesas.
- Mínimo Calibre 14: Suspensión de las cajoneras, refuerzos de las puertas y bisagras y soportes de los entrepaños



Todas las piezas metálicas deben ser resistentes a la corrosión y humedad, deben ser galvanizadas electrónicamente y recubiertos en pintura epóxica, cumpliendo con el estándar SEFA 8.

Los componentes de la estructura deben resistir cargas mínimas, sin daño o deformación de los componentes de:

- Bases en acero: Mínimo 8 kg/cm.
- Cajones: Mínimo 75 kg.

d) **Cajoneras:** La parte frontal de las cajoneras deben ser de $\frac{3}{4}$ " de grosor, el fondo y los laterales de los cajones deben ser hechos en una sola pieza soldada con el panel frontal y posterior con soldadura de cordón. Los cajones deben tener sellos de caucho para evitar fuertes impactos o cierres bruscos.

e) **Sistema de modulares compuesto por:**

Descripción	Dimensiones (cm) (Ancho x Alto x Prof.)	Cantidad	Imagen
Mueble para poceta con dos puertas	90 x 90 x 56	2	
Mueble con dos gavetas y dos puertas	120 x 90 x 56	2	
Mueble con dos gavetas y dos puertas	90 x 90 x 56	3	

UNIVERSIDAD DE LOS LLANOS

Sede Barcelona, Km. 12 Vía Puerto López Tel. 661 68 00 Ext. 110

Email: licitaciones@unillanos.edu.co

Villavicencio - Meta



UNIVERSIDAD DE LOS LLANOS

PROCESO DE GESTIÓN DE BIENES Y SERVICIOS

FORMATO DE PLIEGO DE CONDICIONES

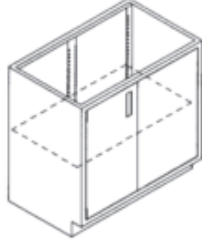
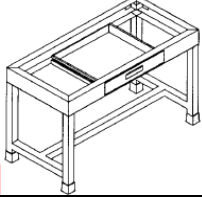
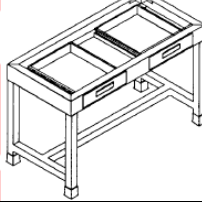
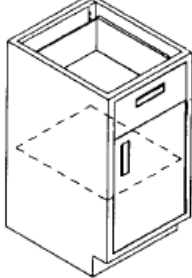
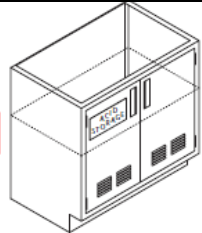
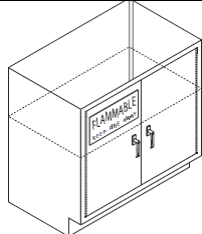

Mueble esquinero con una puerta de lado izquierdo	120 x 90 x 56	2	
Mesa de servicio con una gaveta	90 x 90 x 56	5	
Mesa de servicio con dos gavetas	120 x 90 x 56	2	
Mueble con una puerta y una gaveta	60 x 90 x 56	5	
Mueble para almacenamiento de ácidos	147 x 90 x 56	1	
Mueble para almacenamiento de flamables (solventes)	147 x 90 x 56	1	



UNIVERSIDAD DE LOS LLANOS

PROCESO DE GESTIÓN DE BIENES Y SERVICIOS

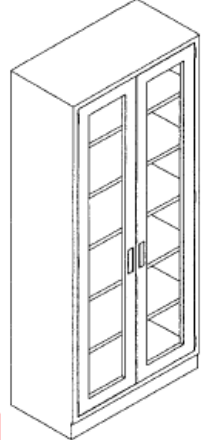
FORMATO DE PLIEGO DE CONDICIONES

Mueble para almacenamiento puertas abatibles de vidrio	120 x 213 x 56	1	
Perfil de relleno entremuebles	90 x 10 x 5	16	

f) Mesones

Descripción	Dimensión	Cantidad
CUBIERTA DE RESINA FENOLICA TERMOENDURECIBLE CON NÚCLEO HOMOGÉNEO Resistencia a los productos químicos según SEFA. Certificación GREENGUARD Indoor Air Quality y la certificación GREENGUARD Indoor Air Quality, certificación del British Industrial Microbiological Services Ltd (IMSL), certificado por higiene Institut für Krankenhaushygiene und Infektionskontrolle (IKI) y el certificado de conformidad alemán ISEGA.	metro lineal	31,0

Las características mínimas requeridas son obligatorias, la propuesta que no cumpla este requerimiento, no será tenida en cuenta para la evaluación y por ende se descalifica.

8. PRESUPUESTO OFICIAL:

La Universidad cuenta con los recursos suficientes para este proceso, según Certificado de Disponibilidad Presupuestal N° 248 de fecha 10 de febrero de 2017 para la celebración del contrato, por la suma de **TRESCIENTOS CUATRO MILLONES OCHOCIENTOS CINCUENTA Y TRES MIL PESOS (\$304.853.000) MCTE**

Los recursos requeridos para llevar a cabo la presente contratación se imputará con cargo al rubro de Estampilla vigencia fiscal 2017 por valor de **\$ 304.853.000** conforme al proyecto BPUNI FCBI 42



UNIVERSIDAD DE LOS LLANOS

PROCESO DE GESTIÓN DE BIENES Y SERVICIOS

FORMATO DE PLIEGO DE CONDICIONES

21 10 2016 "Fortalecimiento de las capacidades de investigación del Centro de Calidad de aguas Sede Posgrados – Universidad de los Llanos".

El proponente deberá tener en cuenta que el valor propuesto debe contemplar los gastos y descuentos que se generan para la suscripción y legalización del contrato, así como los efectuados en cada pago y el I.V.A.

9. FORMA DE PAGO:

LA UNIVERSIDAD pagará al CONTRATISTA el presente contrato así:

- a) Un anticipo por un valor de cincuenta por ciento (50%) del valor total del contrato una vez suscrita el acta de inicio y previa presentación del plan de inversión del anticipo aprobado por el supervisor.
- b) Un pago final por el valor restante una vez suscrita el acta de liquidación, durante los treinta (30) días siguientes previa presentación de la factura correspondiente, la cual deberá estar acompañada de la certificación de recibo a satisfacción del servicio, expedida por el supervisor del contrato acompañada de los informes de ejecución del contrato en el cual se reflejará el cumplimiento de sus obligaciones contractuales durante el respectivo período y de los recibos de pago de aportes al Sistema de Seguridad Social.

10. PLAZO DEL CONTRATO:

El plazo de ejecución del contrato será de **TRES (03) MESES**, contadas a partir de la firma del acta de inicio, previo el cumplimiento de los requisitos de perfeccionamiento, legalización y ejecución y tendrá cuatro (04) meses más como vigencia.

Dicho plazo debe ser considerado por el contratista, como aquel dentro del cual ejecutará todas las actividades a que se obliga mediante la suscripción del contrato, incluida la importación de los elementos si se requiere, el transporte, entrega, instalación, capacitación y demás requeridas para el cumplimiento del objeto contractual.

11. OBLIGACIONES:

11.1 OBLIGACIONES DEL CONTRATISTA:

1. Suministrar los equipos de conformidad a las especificaciones técnicas relacionadas en el numeral 7 de esta invitación, en las cantidades y calidades señaladas en el estudio de conveniencia y oportunidad.
2. Cualquier modificación o daño locativo por parte del contratista en el momento del transporte, preinstalación e instalación de la tecnología adquirida será asumida por este.
3. Realizar modificaciones locativas por sugerencia del fabricante en tiempo de preinstalación con el fin de asegurar su instalación.
4. Los equipos deben ser entregados e instalados con pruebas de funcionamiento en las instalaciones asignadas y verificadas por su supervisor y el personal a cargo.
5. Entregar los equipos en las condiciones de calidad y especificaciones requeridas.
6. Realizar la instalación de los equipos.



UNIVERSIDAD DE LOS LLANOS

PROCESO DE GESTIÓN DE BIENES Y SERVICIOS

FORMATO DE PLIEGO DE CONDICIONES

7. Entregar en perfecto estado y en funcionamiento los equipos adquiridos.
8. Cambiar el bien o los bienes que llegaren a presentar imperfectos previa solicitud por escrito del supervisor del contrato, por otro completamente nuevo y de iguales o superiores características dentro de los términos ofertados.
9. Ejecutar idónea y oportunamente el objeto del contrato y obrar con lealtad y buena fe en las distintas etapas contractuales, evitando dilaciones y entramientos.
10. Realizar el pago de los aportes al Sistema General de Seguridad Social.
11. Suscribir las actas correspondientes para el desarrollo del objeto contractual y presentar los informes mensuales de ejecución contractual.
12. No acceder a peticiones o amenazas de quienes actúen por fuera de la Ley con el fin de hacer u omitir algún hecho.
13. Responder por sus actuaciones u omisiones derivadas de la celebración del contrato y de la ejecución del mismo.
14. Asumir todos los costos que genere la legalización del contrato.
15. Mantener actualizado el domicilio durante la vigencia del contrato y cuatro (4) meses más y presentarse en el Edificio Administrativo de la Universidad de los Llanos, en el momento en que sea requerido por la Universidad para la correspondiente liquidación.
16. Cumplir con las demás instrucciones que le sean impartidas por el supervisor del contrato, que se deriven de la ley o el reglamento o tengan relación con la naturaleza del contrato.

11.2 OBLIGACIONES DEL CONTRATANTE:

En desarrollo del objeto contractual la Universidad contrae las siguientes obligaciones:

- a. Ejercer la supervisión del contrato.
- b. Realizar en la forma y condiciones pactadas el pago de los servicios recibidos del contratista.

12. FECHA LÍMITE Y HORA LÍMITE DE PRESENTACIÓN DE LA PROPUESTA:

Las propuestas deberán ser presentadas por escrito, **en sobres cerrado** dentro del cual se deben ordenar los documentos y **foliar con índice**, en **carpeta desacidificada**, en una (1) carpeta con la documentación original y dos (2) carpetas más con la documentación en copia, en idioma español, radicadas ante la oficina de la Vicerrectoría de Recursos Universitarios de la entidad por el representante legal de la firma en caso de ser persona jurídica, y a nombre propio si es persona natural, si la propuesta se radica por persona distinta al oferente esta debe presentar autorización del Representante Legal en caso de ser presentada por (Persona Jurídica, Consorcio o Unión Temporal) o de la Persona Natural, en la Sede Barcelona (kilómetro 12 vía Puerto López), el XX de Febrero de 2017 a las XX:XX XXX. Los sobres que contienen las propuestas contendrán en la parte externa, la siguiente información:



UNIVERSIDAD DE LOS LLANOS

PROCESO DE GESTIÓN DE BIENES Y SERVICIOS

FORMATO DE PLIEGO DE CONDICIONES

ADQUISICIÓN E INSTALACIÓN DE UN SISTEMA MODULAR ESPECIALIZADO Y EQUIPOS DE LABORATORIO PARA LA DOTACIÓN DEL CENTRO DE CALIDAD DE AGUAS DE LA UNIVERSIDAD DE LOS LLANOS SEGÚN FICHA BPUNI FCBI 42 21 10 2016.

	DOCUMENTACION	Nº FOLIOS
ORIGINAL		
COPIA		

NOMBRE DEL PROPONENTE	
DIRECCIÓN	
TELÉFONO	

13. RÉGIMEN JURÍDICO APLICABLE:

El régimen jurídico de la presente Invitación Abreviada y el contrato que del proceso de selección se derive, será aquel contenido en el Acuerdo Superior N° 007 de 2011 Estatuto General de Contratación y en el Manual de Procesos y Contratación expedido mediante la Resolución Rectoral N° 2079 de 2014.

De acuerdo con la ley Colombiana, las normas actualmente vigentes se presumen conocidas por todos los PROPONENTES que participen en el presente procedimiento de selección.

14. DOCUMENTOS EXIGIDOS:

En el presente proceso de selección, todos los documentos que reflejen una manifestación de voluntad del proponente, que requieran exhibir como prueba de ella una firma, ésta debe ser autógrafa, no mecánica.

Por lo tanto, carecerán de validez para la Universidad de los Llanos aquellos documentos que se presenten con firmas, escaneadas o superpuestas de cualquier otra forma, excepto aquellos proferidos por las entidades estatales al tenor de la ley 527 de 1999 y su legislación complementaria.

Si el oferente cuenta con firma digital deberá allegar certificado de la misma y demás documentos idóneos que la constituyan.

El proponente deberá presentar la oferta con el siguiente contenido:

14.1 DOCUMENTOS JURÍDICOS

- Diligenciar debidamente la carta de presentación de la propuesta, la cual debe ser suscrita por el representante legal o la persona apoderada, de acuerdo con el **anexo N° 1**. Con la suscripción de la carta de presentación, el OFERENTE deberá manifestar no estar incurso en alguna causal de inhabilidad e incompatibilidad prevista en la Constitución Política, en la Ley 80 de 1993, y demás normas que regulan esta materia, y que tampoco se encuentra en ninguno de los eventos de prohibiciones para contratar. La Carta de Presentación de la Propuesta debe seguir el modelo suministrado por la Entidad, y estar firmada por la Persona Natural proponente o por el Representante Legal de la Sociedad, Consorcio o Unión Temporal

	UNIVERSIDAD DE LOS LLANOS
	PROCESO DE GESTIÓN DE BIENES Y SERVICIOS
	FORMATO DE PLIEGO DE CONDICIONES

proponente, indicando su nombre, documento de identidad y demás datos requeridos en el formato suministrado con este Pliego de Condiciones. Este documento podrá ser subsanado en cuanto a su contenido, la falta de firma, del abono o la no presentación del mismo no son subsanables y generarán el rechazo de la oferta. **Obligatorio.**

- b) Para las personas jurídicas se debe anexar a la oferta, Documento Original del Certificado de Existencia y Representación Legal de la Cámara de Comercio, expedido con una antelación no mayor a 30 días de la fecha de presentación de la propuesta. Así mismo en el objeto social se debe establecer claramente la comercialización y/o venta de equipos de laboratorio y muebles, relacionado con el objeto del presente proceso. Las personas jurídicas integrantes de un consorcio o unión temporal, deben presentar individualmente el Certificado de Existencia y Representación Legal con los requisitos anotados.

En este certificado debe constar que el término de duración de la persona jurídica no será inferior a la del plazo de ejecución del contrato y dos años más, en el caso de los consorcios y de las Uniones Temporales, cada uno de sus integrantes que sea persona jurídica deberá cumplir individualmente con esta regla. El objeto social de la sociedad deberá incluir las actividades principales objeto del presente pliego de condiciones. Se excluye de este requisito las personas naturales. **Obligatorio.**

La omisión de éste documento o el incumplimiento de los requisitos para su presentación no será subsanable y generará el rechazo de la oferta. **Obligatorio.**

- c) En el caso de las personas naturales deberán aportar documento original del Certificado de Matrícula Mercantil expedida por la Cámara de Comercio, con una antelación de expedición no mayor a 30 días de la fecha de presentación de las propuestas. Así mismo en el objeto social se debe establecer claramente la comercialización y/o venta de equipos de laboratorio y muebles, relacionado con el objeto del presente proceso. **Obligatorio**
- d) En el evento de actuar en calidad de apoderado debe acreditar el respectivo poder. **Obligatorio.**
- e) El oferente deberá aportar fotocopia legible del NIT o RUT, cuando se trate de consorcio o uniones temporales de cada uno de los miembros integrantes. **Obligatorio**
- f) Fotocopia legible de la cédula de ciudadanía de la persona natural, representante legal de la empresa, cuando se trate de consorcio o uniones temporales de cada uno de los miembros integrantes. **Obligatorio.**
- g) Fotocopia de la libreta militar. Para los hombres menores a 50 años.
- h) Acreditar que se encuentra a paz y salvo por concepto de aporte a los sistemas de seguridad social y parafiscal, de acuerdo con lo exigido en el artículo 50 de la Ley 789 del 2002, en concordancia con la Ley 828 del 2003. Dicho certificado debe ser expedido por el revisor fiscal (cuando la empresa esté obligado a tenerlo) o del representante legal (cuando la empresa no posea Revisor Fiscal), en que conste que se encuentra a paz y salvo por concepto de pago de aportes parafiscales a salud, pensiones, SENA, ICBF y cajas de compensación familiar, durante los últimos seis (6) meses contados a partir del cierre de la presente invitación, de

	UNIVERSIDAD DE LOS LLANOS
	PROCESO DE GESTIÓN DE BIENES Y SERVICIOS
	FORMATO DE PLIEGO DE CONDICIONES

acuerdo con lo establecido en el artículo 50 de la ley 789 de 2002, modificado por la Ley 828 de 2003.

Adicionalmente, cuando el proponente se encuentre exento de realizar el pago de aportes parafiscales (Sena e ICBF), deberá también realizar una manifestación suscrita por el revisor fiscal y/o representante legal, que acredite su condición de beneficiario de dicha exoneración al cumplir con los presupuestos normativos del artículo 25 de la Ley 1607 de 2012 y Decreto 862 de 2013.

Los integrantes de un consorcio o unión temporal deben presentar individualmente el paz y salvo sobre el pago de los aportes parafiscales con los requisitos antes mencionados. La Universidad de los Llanos se reserva el derecho de realizar las verificaciones del caso.

Los certificados expedidos por el **Revisor Fiscal** deben venir acompañados de copia de la cedula de ciudadanía, copia de la tarjeta profesional y certificado de antecedentes disciplinarios expedido por la **Junta Central de Contadores (vigente)**. **Obligatorio**.

- i) Póliza de seriedad de la oferta por un valor equivalente al 10% del valor total del Presupuesto Oficial, y su vigencia se extenderá desde el cierre hasta NOVENTA (90) DÍAS calendario. La Póliza de seriedad de la oferta protegerá a la Universidad de los Llanos desde su presentación hasta la aprobación de la garantía que ampara los riesgos propios de la etapa contractual. La UNIVERSIDAD podrá solicitar la prórroga de dicha garantía. Todos los gastos relacionados con la suscripción y prórrogas de la garantía de seriedad, serán a cargo del OFERENTE.

La Universidad de los Llanos hará efectiva la totalidad de la garantía en los siguientes casos: i) Cuando el OFERENTE, por cualquier motivo, salvo fuerza mayor o caso fortuito debidamente comprobado y aceptado por la Universidad de los Llanos, ii) No cumplir las condiciones y obligaciones establecidas en el Pliego de Condiciones o en su OFERTA, en especial no suscribir y legalizar el contrato dentro de los cinco (5) días hábiles siguientes a la comunicación de su otorgamiento; iii) Cuando el OFERENTE se niegue a prorrogar la garantía de seriedad de la oferta, en caso que la UNIVERSIDAD decida modificar el CRONOGRAMA de la invitación.

Si por cualquier razón no se obtiene la efectividad de la garantía de seriedad de la oferta, la UNIVERSIDAD podrá demandar por la vía ejecutiva el valor asegurado, para lo cual prestará mérito suficiente la oferta del OFERENTE, ya que queda expresamente claro que la sola presentación de la oferta constituye aceptación plena por parte de este último de todas las condiciones de este Pliego de Condiciones.

La póliza podrá subsanarse en cuanto a su contenido pero la falta de la firma del tomador o la omisión de su presentación no será subsanable y genera el RECHAZO de la oferta. Cuando se omita la constancia del pago de la prima, podrá SUBSANARSE esta deficiencia. **Obligatorio**.

- j) Certificado de Antecedentes Disciplinarios legible y vigentes de la persona natural, del representante legal y de la empresa en caso de ser personas jurídicas, cuando se trate de consorcio o uniones temporales de cada uno de los miembros integrantes. **Obligatorio**.
- k) Certificado de boletín de responsable fiscales expedido por la Contraloría General de la

	UNIVERSIDAD DE LOS LLANOS
	PROCESO DE GESTIÓN DE BIENES Y SERVICIOS
	FORMATO DE PLIEGO DE CONDICIONES

República, vigente de la persona natural, del representante legal y de la empresa en caso de ser personas jurídicas, cuando se trate de consorcio o uniones temporales de cada uno de los miembros integrantes. **Obligatorio.**

- l) Certificado de antecedentes judiciales, expedido por la Policía Nacional de Colombia, vigente de la persona natural, del representante legal en caso de ser personas jurídicas, y cuando se trate de consorcio o uniones temporales de cada uno de los miembros integrantes. **Obligatorio**
- m) Autorización para presentar oferta y suscribir contrato. Si el representante legal del oferente o de alguno de los integrantes de un consorcio o unión temporal, requiere autorización de sus órganos de dirección para presentar oferta y suscribir el contrato, en caso de ser asignado, deberá anexar a la propuesta los documentos que acrediten dicha autorización, debidamente firmados por el presidente o el secretario de la reunión del órgano respectivo. **Obligatorio.**
- n) Documento formal que acredite la conformación del consorcio o unión temporal. Si el oferente presenta su oferta a título de Consorcio o Unión Temporal, deberá presentar el respectivo documento de conformación, para lo cual se deberá cumplir con lo siguiente:
 - i. Expresar si la participación es a título de consorcio o de unión temporal. Si se trata de unión temporal se debe estipular el porcentaje de participación de cada uno de los integrantes, y sus miembros deberán señalar los términos y extensión (actividades y porcentaje) de su participación en la oferta y en su ejecución, los cuales no podrán ser modificados después de la presentación de la oferta sin previa autorización de la Universidad de los Llanos.
 - ii. Señalar la duración del consorcio o unión temporal, la cual no será inferior a la del plazo de ejecución del contrato y dos (2) años más. Los miembros del consorcio y de la unión temporal deberán designar la persona que, para todos los efectos, representará al consorcio o unión temporal y señalarán las reglas básicas que regulen las relaciones entre ellos y su responsabilidad de conformidad con lo señalado en el parágrafo 1º del artículo 7º de la Ley 80 de 1993.

En caso en que se designe una persona diferente a los Representantes Legales de los participantes, deberá formalizarse el otorgamiento del apoderamiento conforme a lo establecido en el artículo 832 del Código de Comercio. No son subsanables y generan el rechazo de la oferta: la omisión de este documento; la falta de las firmas de sus integrantes; la falta de designación de representante legal; la falta de aceptación del apoderado cuando se trate de un tercero. En el caso de la Uniones Temporales, la falta del señalamiento de los términos y extensión de la participación de los miembros que las integran. **Obligatorio**

- o) Formato Único de hoja de Vida DAFP de la persona **Natural o Jurídica**, y cuando se trate de consorcio o uniones temporales de cada uno de los miembros integrantes. **Obligatorio.**
- p) Certificado de manifestación de interés expedido por la Universidad. **Obligatorio.**

EVALUACIÓN JURÍDICA: El no cumplimiento de cualquiera de los requisitos señalados anteriormente como Obligatorios será causal de rechazo de la propuesta o de inhabilidad de la misma.



UNIVERSIDAD DE LOS LLANOS

PROCESO DE GESTIÓN DE BIENES Y SERVICIOS

FORMATO DE PLIEGO DE CONDICIONES

14.2 DOCUMENTOS TÉCNICOS

a) Diligenciar debidamente **Anexo Nº 2** esto es, suscribir la información clara, precisa, necesaria y cierta de acuerdo al presente Pliego de Condiciones, en medio físico y en medio magnético. (CD). **Obligatorio.**

b) Diligenciar debidamente **Anexo Nº 3**, esto es, suscribir la información clara, precisa, necesaria y cierta de acuerdo al presente pliego de condiciones, en medio físico y en medio magnético (CD). **Obligatorio**

c) Experiencia, el oferente deberá presentar con su propuesta dos (2) certificados, constancias o copia de contratos con actas de liquidación debidamente ejecutados, expedidos por entidades públicas o privadas, cuya sumatoria sea mayor o igual al presupuesto oficial de este proceso, ya sean originales o fotocopias debidamente firmadas, en la cual conste la venta y/o suministro de equipos de laboratorio y venta de sistema modular para laboratorio en contratos únicos o complementarios de esta experiencia, en iguales o similares condiciones, a los del objeto de esta contratación, suscritos dentro de los cinco (5) últimos años, anteriores a la fecha de cierre del presente proceso, en caso de presentación de certificación o constancia, deberá reunir las siguientes condiciones:

- ✓ Entidad contratante
- ✓ Objeto del contrato
- ✓ Fecha de iniciación
- ✓ Fecha de terminación
- ✓ Valor de cada contrato

Si el contrato correspondiente fue ejecutado en consorcio o unión temporal, deberá indicar el porcentaje de participación que la firma tuvo en la ejecución del respectivo contrato, a efectos de establecer frente a esta participación el valor del contrato a tener en cuenta.

La Universidad de los Llanos se reserva el derecho de solicitar directamente las certificaciones que acrediten la información solicitada y la verificación de las certificaciones aportadas. En caso de encontrarse alguna inconsistencia entre la información relacionada y la certificada, la propuesta será rechazada.

Si el proponente allega experiencia con empresas privadas dicho contrato debe estar inscrito en el RUP en el cual consten los datos de contratante, la cuantía y códigos ya que se debe tener la certeza que es el que se está acreditando. **Obligatorio**

d) El proponente deberá contar con la siguiente experiencia acreditada según el RUP: **Obligatorio.**

1. Un (01) contrato donde se evidencie la ejecución a tercer nivel de los siguientes códigos según el Clasificador de Bienes y Servicios de Naciones Unidas:

ITEM	SEGMENTO	FAMILIAS	CLASES	DESCRIPCIÓN
1	41	10	48	EQUIPO Y SUMINISTRO DE LABORATORIO PARA EL VERTIDO, LA DESTILACIÓN, LA EVAPORACIÓN Y LA

	UNIVERSIDAD DE LOS LLANOS
	PROCESO DE GESTIÓN DE BIENES Y SERVICIOS
	FORMATO DE PLIEGO DE CONDICIONES

				EXTRACCIÓN
2	41	10	32	EQUIPO DE LAVADO DE LABORATORIO
3	56	12	20	MUEBLES DE LABORATORIO

2. Un (01) contrato donde se evidencie la ejecución a tercer nivel de los siguientes códigos según el Clasificador de Bienes y Servicios de Naciones Unidas:

ITEM	SEGMENTO	FAMILIAS	CLASES	DESCRIPCIÓN
1	41	10	30	EQUIPO DE ENFRIAMIENTO PARA LABORATORIO
2	41	10	35	RECINTOS CERRADOS DE LABORATORIO Y ACCESORIOS
3	41	10	44	EQUIPO DE INCUBACIÓN DE LABORATORIO

En todo caso, deberá entenderse para el caso de los proponentes plurales se deben reunir los dos registros requeridos para cada uno de los miembros que lo conformen.

Para comprobar la inscripción, los proponentes deberán adjuntar la certificación original correspondiente expedida por la cámara de comercio respectiva. Esta certificación deberá tener una fecha de expedición no mayor a treinta (30) días calendario, anteriores al cierre del presente proceso de selección.

De acuerdo con lo dispuesto en el artículo 2.2.1.1.1.5.1 del Decreto 1082/2015, Las personas naturales y jurídicas, nacionales o extranjeras, con domicilio en Colombia, interesadas en participar en procesos de contratación convocados por las Entidades Estatales, deben estar inscritas en el RUP, salvo las excepciones previstas de forma taxativa en la ley. **Obligatorio**

e) El oferente, bajo la gravedad de juramento deberá certificar sobre la existencia de multas y/o sanciones de que haya sido objeto, por incumplimiento de sus obligaciones contractuales, frente a entidades públicas o privadas cualquiera que sea su denominación, en los últimos dos (02) años, contados con anterioridad a la fecha prevista para la entrega de las ofertas. **Obligatorio.**

14.3 DOCUMENTACIÓN FINANCIERA:

a) CAPACIDAD ORGANIZACIONAL

La capacidad de organización se verificará en el Registro Único de Proponentes o los estados financieros, conforme al Decreto 1082 de 2015. La relación entre la inversión de recursos propios y las anteriores variables esta expresada de la siguiente manera.

La Universidad de los Llanos debe establecer los porcentajes teniendo en cuenta los siguientes rangos conforme las sugerencias de Colombia Compra Eficiente.

Rentabilidad sobre patrimonio: Utilidad Operacional / Patrimonio, el cual determina la rentabilidad del patrimonio del proponente, es decir, la capacidad de generación de utilidad



UNIVERSIDAD DE LOS LLANOS

PROCESO DE GESTIÓN DE BIENES Y SERVICIOS

FORMATO DE PLIEGO DE CONDICIONES

operacional por cada peso invertido en el patrimonio. A mayor rentabilidad sobre el patrimonio, mayor es la rentabilidad de los accionistas y mejor la capacidad organizacional del proponente.

Cálculo del Indicador: $RP = (UO / P)$

Dónde:

UO = Utilidad Operacional

P = Patrimonio

$RP \geq 0.12$

Rentabilidad sobre activos: Utilidad Operacional / Activo Total, el cual determina la rentabilidad de los activos del proponente, es decir, la capacidad de generación de utilidad operacional por cada peso invertido en el activo. A mayor rentabilidad sobre activos, mayor es la rentabilidad del negocio y mejor la capacidad organizacional del proponente. Este indicador debe ser siempre menor o igual que el de rentabilidad sobre patrimonio.

Cálculo del Indicador: $RA = UO / AT$

Dónde:

UO = Utilidad Operacional

AT = Activo Total

$RA \geq 0.06$

b) DOCUMENTACION FINANCIERA

Estados financieros Básicos de propósito general, de conformidad con el artículo 37 y 38 de la Ley 222 de 1995 (balance general, estado de resultados, estado de flujo de efectivo, estado cambios en la posición financiera, estados de patrimonio y notas a los estados financieros) del proponente correspondientes a la vigencia fiscal 2015, debidamente certificados y dictaminados por el revisor fiscal o contador público según establecido por la Ley, acompañados de la fotocopia de la tarjeta profesional del contador y del revisor fiscal o el contador público independiente, certificado de vigencia de inscripción y antecedentes disciplinarios expedido por la Junta Central de Contadores. **Obligatorio.**

Fotocopia legible de la declaración de Renta y Complementarios del Año 2015. En caso que el proponente no esté obligado legalmente a presentar Declaración de Renta, deberá expresarlo así en declaración jurada. **Obligatorio.**

Los indicadores financieros habilitantes se aplicarán sobre los datos consignados en el Registro Único de Proponentes o en los estados financieros. El proponente individual, Consorcio o Unión Temporal, bien sea persona natural o jurídica, deberá cumplir con los siguientes indicadores financieros, calculados con base en la información a diciembre 31 de 2015. Los siguientes indicadores miden la fortaleza financiera del interesado, conforme Decreto 1082 de 2015:

UNIVERSIDAD DE LOS LLANOS

Sede Barcelona, Km. 12 Vía Puerto López Tel. 661 68 00 Ext. 110

Email: licitaciones@unillanos.edu.co

Villavicencio - Meta



UNIVERSIDAD DE LOS LLANOS

PROCESO DE GESTIÓN DE BIENES Y SERVICIOS

FORMATO DE PLIEGO DE CONDICIONES

A) ÍNDICE DE LIQUIDEZ: (activo corriente / pasivo corriente) Debe demostrarse una liquidez igual o superior a **1.5**

Observación: En caso de Consorcio o Unión Temporal se tomara de acuerdo con lo siguiente:
 $IL = (AC \times \% \text{ part. Int1} + AC \times \% \text{ part. Int2}) / (PC \times \% \text{ part. Int1} + PC \times \% \text{ part. Int2})$.

B) ÍNDICE DE ENDEUDAMIENTO: (pasivo total / activo total) Debe demostrarse un endeudamiento igual o menor al cincuenta y cinco por ciento (**55%**).

Observación: En caso de Consorcio o Unión Temporal se tomara de acuerdo con lo siguiente:
 $NE = (PT \times \% \text{ part. Int1} + PT \times \% \text{ part. Int2}) / (AT \times \% \text{ part. Int1} + AT \times \% \text{ part. Int2})$.

C) RAZÓN DE COBERTURA DE INTERESES: (Utilidad operacional / Gastos de intereses). Debe demostrarse una razón de cobertura de intereses igual o mayor a **5**

Observación: En caso de Consorcio o Unión Temporal se tomara de acuerdo con lo siguiente:
 $CI = (OU \times \% \text{ part. Int1} + OU \times \% \text{ part. Int2}) / (GI \times \% \text{ part. Int1} + GI \times \% \text{ part. Int2})$.

Observación: En caso de Consorcio o Unión Temporal se tomara la suma simple de los capitales de trabajo de cada integrante.

EVALUACIÓN FINANCIERA: Dará una condición a la oferta de habilitada o deshabilitada. Dicha condición se verificara para habilitar una oferta, previa calificación que se efectuara sobre los índices de acuerdo a la información registrada en el RUP, los cuales deben coincidir con los estados financieros anexados:

El no cumplimiento de los requisitos anteriormente enunciados será causal de rechazo de la propuesta.

EN EL PRESENTE PROCESO DE SELECCIÓN, TODOS LOS DOCUMENTOS QUE REFLEJEN UNA MANIFESTACIÓN DE VOLUNTAD DEL PROPONENTE, QUE REQUIERAN EXHIBIR COMO PRUEBA DE ELLA UNA FIRMA, ÉSTA DEBE SER AUTÓGRAFA, NO MECÁNICA. POR LO TANTO, CARECERÁN DE VALIDEZ PARA LA UNIVERSIDAD DE LOS LLANOS AQUELLOS DOCUMENTOS QUE SE PRESENTEN CON FIRMAS DIGITALIZADAS, ESCANEADAS O SUPERPUESTAS DE CUALQUIER OTRA FORMA, EXCEPTO AQUELLOS PROFERIDOS POR LAS ENTIDADES ESTATALES AL TENOR DE LA LEY 527 DE 1999 Y SU LEGISLACIÓN COMPLEMENTARIA.

15. FACTORES DE ESCOGENCIA Y PONDERACIÓN:

ÍTEM	VALOR
Precio	600
Asistencia Postventa	400
Total	1000

	UNIVERSIDAD DE LOS LLANOS
	PROCESO DE GESTIÓN DE BIENES Y SERVICIOS
	FORMATO DE PLIEGO DE CONDICIONES

A. EVALUACIÓN PRECIO: 600 puntos.

El mayor puntaje, por valor será otorgado a aquel proponente que ofrezca el menor precio total, aclarando que cumplan con las especificaciones técnicas solicitadas en el pliego de condiciones, es así como la propuesta más económica recibirá un máximo de 600 puntos, de aquí en adelante se asignara un puntaje con base en la siguiente fórmula:

$$PM= 600(Ve/Vp)$$

Donde Ve es igual a valor de la propuesta más económica

Vp igual el valor de la propuesta presentada

B. ASISTENCIA POSTVENTA: 400 puntos.

Para la calificación de este aspecto se calificará teniendo en cuenta lo siguiente:

ASPECTOS A EVALUAR		PUNTAJE
A	El proponente que ofrezca mediante certificación, el menor tiempo posible de traslado de los elementos de la entidad a las instalaciones correspondientes para el servicio y asistencia técnica del caso, durante el término de la garantía. El que ofrezca el menor tiempo determinado se le dará el puntaje establecido, el resto de proponentes tendrán un puntaje de (0).	100
B	El proponente que ofrezca equipos con características técnicas superiores a las exigidas en las fichas técnicas (Numeral 7), lo cual se deberá especificar y detallar en la columna (PROPUESTA Se debe diligenciar por parte del proveedor) que se encuentran incluidas en el presente pliego se le dará el puntaje determinado, el que ofrezca las características mínimas requeridas se le dará el puntaje de (0).	100
C	El proponente que certifique disponibilidad para brindar capacitaciones al personal que utilizará los equipos adquiridos, se le dará el puntaje establecido, el resto de proponentes que omitan este requisito tendrán un puntaje de (0).	100
D	El proponente que ofrezca y certifique garantía de los equipos relacionados en el presente proceso, superior al tiempo definido en el presente proceso, se le dará el puntaje determinado, el que ofrezca el menor tiempo se le dará el puntaje de (0).	100

16. ACLARACIONES:

La Universidad de los Llanos podrá solicitar aclaraciones a fin de habilitar una propuesta, única y exclusivamente de la documentación sobre la que tenga datos inexactos que generen una duda razonable, siempre y cuando la información requerida no sea objeto de ponderación sino de revisión habilitante, la cual deberá ser subsanada por el oferente de forma escrita y allegada en la Vicerrectoría de Recursos Universitarios, dentro del día hábil siguiente a la solicitud por parte de la entidad.

La propuesta deberá presentarse en idioma castellano, sin tachaduras ni borrones, con los folios debidamente numerados, en sobres separados y cerrados, con el correspondiente índice o tabla



UNIVERSIDAD DE LOS LLANOS

PROCESO DE GESTIÓN DE BIENES Y SERVICIOS

FORMATO DE PLIEGO DE CONDICIONES

de contenido, incluyendo en forma clara y precisa cada uno de los datos que se solicitan y anexando todos los documentos y formatos que son requisito indispensable para el estudio de la oferta. Todos los documentos exigidos se incluirán en cada uno de los sobres correspondientes al original y a la copia de la propuesta, las cuales deberán ser numerados en idéntica forma para ambos paquetes; en caso de discrepancia entre la copia y el original, primara este último sobre aquella. Para efectos de la numeración de los folios, en caso que los folios contengan información por las dos caras, deberá numerarse por ambas caras.

Cualquier enmendadura que contenga la propuesta, deberá ser aclarada y validada con su firma por el oferente, en la misma propuesta.

El proponente no podrá presentar ofertas parciales ni condicionadas.

Con la presentación de la propuesta el proponente manifiesta su cumplimiento a todas las condiciones generales y legales requeridas para contratar en éste pliego de condiciones y en la ley, tales como, existencia, capacidad, representación legal, no estar incursos en inhabilidades e incompatibilidades, y acepta la responsabilidad que se deduzca del incumplimiento de lo manifestado, y la consecuente reparación de perjuicios.

Los documentos expedidos en el extranjero que contenga la propuesta deben sujetarse a lo dispuesto en las normas legales colombianas. La propuesta será irrevocable y por consiguiente, una vez presentada el proponente no podrá retractarse. En el evento de incumplimiento de los términos contenidos en su propuesta, el oferente deberá indemnizar los perjuicios que cause a la Entidad, para lo cual se hará uso de la garantía de seriedad.

Cada una de las partes que componen la oferta, se diligenciará teniendo en cuenta las instrucciones y formatos contenidos en el presente pliego de condiciones, sin efectuar cambios en su redacción original y conservando el orden establecido. Si el oferente quisiera adicionar alguna explicación o aclaración, deberá hacerlo en carta separada y consignarla dentro de anexo debidamente numerado y foliado.

17. CRITERIOS DE SELECCIÓN:

Para la escogencia de la propuesta más favorable se tendrá en cuenta el factor Jurídico, Financiero y Técnico y el cumplimiento de los requisitos legales solicitados en la presente Invitación Abreviada.

El anterior proceso se adelanta de conformidad a lo establecido en el artículo 15 del Acuerdo Superior N° 007 de 2011 de la Universidad de los Llanos y los artículos 56 y 57 de la Resolución Rectoral N° 2079 de 2014.

18. CAUSALES DE RECHAZO DE LA PROPUESTA:

- a) Cuando el proponente se encuentre incurso en alguna de las causales de Inhabilidad o Incompatibilidad previstas por la Constitución o en la Ley.
- b) Cuando existan varias propuestas presentadas por el mismo proponente, bajo el mismo nombre o con nombres diferentes.

	UNIVERSIDAD DE LOS LLANOS
	PROCESO DE GESTIÓN DE BIENES Y SERVICIOS
	FORMATO DE PLIEGO DE CONDICIONES

- c) Cuando se deje de presentar alguno de los documentos exigidos en los presentes pliegos; o cuando no se presenten los documentos solicitados por la UNIVERSIDAD, para aclarar la propuesta o cuando no sean corregidos oportunamente los datos suministrados, con el mismo fin.
- d) Cuando el representante o representantes legales de una persona jurídica, ostenten igual condición en otra u otras sociedades diferentes, que también se encuentren participando en esta convocatoria.
- e) Cuando cualquiera de los miembros de una sociedad proponente, sea a su vez socio de otra sociedad que presenta propuesta para la misma convocatoria, excepto cuando se trata de Sociedades Anónimas.
- f) Cuando la UNIVERSIDAD compruebe que la información o documentos anexos a la propuesta no se ajustan a la verdad.
- g) Cuando la carta de presentación de la propuesta, (Anexo N° 1), no se suscriba por quien tenga la capacidad legal hacerlo.
- h) Cuando los documentos presentados en la propuesta tengan tachones, enmendaduras o correcciones que no estén expresamente aclaradas por el proponente.
- i) Cuando el Proponente haya tratado de influir o informarse indebidamente en el análisis de las propuestas, o cuando ejerza presión indebida en el proceso de selección, u ofrezca dádivas, recompensas o cualquier otra clase de halago, o haga uso del tráfico de influencias para obtener su adjudicación o ejerza cualquier clase de presión o realice cualquier insinuación indebida a cualquier funcionario de la UNIVERSIDAD, con el fin de acceder a la adjudicación del contrato, independientemente de las acciones penales a que haya lugar.
- j) La no presentación de la garantía de seriedad de la oferta.
- k) Cuando el valor económico de la oferta supere el 100% del presupuesto oficial.
- l) Cuando haya una modificación de las condiciones técnicas del servicio, en detrimento de lo solicitado en el Pliego de Condiciones y de los intereses de la Universidad, representados en ofrecer servicios con especificaciones técnicas inferiores a las estipuladas en el presente proceso.
- m) Cuando no se incluya en el Anexo N° 1 la vigencia de la oferta en la extensión solicitada en el presente Pliego de Condiciones.

19. CRITERIOS DE DESEMPATE:

La Universidad aplicará los siguientes criterios de desempate de las propuestas, que en su orden son:

1. Mejor capacidad técnica
2. Mejor experiencia
3. Preferir la oferta de bienes o servicios nacionales frente a la oferta de bienes o servicios extranjeros.



UNIVERSIDAD DE LOS LLANOS

PROCESO DE GESTIÓN DE BIENES Y SERVICIOS

FORMATO DE PLIEGO DE CONDICIONES

4. Preferir las ofertas presentada por una Mipyme nacional.
5. Preferir la oferta presentada por un Consorcio, Unión siempre que: (a) esté conformado por al menos una Mipyme nacional que tenga una participación de por lo menos el veinticinco por ciento (25%); (b) la Mipyme aporte mínimo el veinticinco por ciento (25%) de la experiencia acreditada en la oferta; y (c) ni la Mipyme, ni sus accionistas, socios o representantes legales sean empleados, socios o accionistas de los miembros del Consorcio, Unión Temporal o promesa de sociedad futura.
6. Preferir la propuesta presentada por el oferente que acredite en las condiciones establecidas en la ley que por lo menos el diez por ciento (10%) de su nómina está en condición de discapacidad a la que se refiere la Ley 361 de 1997. Si la oferta es presentada por un Consorcio, Unión Temporal o promesa de sociedad futura, el integrante del oferente que acredite que el diez por ciento (10%) de su nómina está en condición de discapacidad en los términos del presente numeral, debe tener una participación de por lo menos el veinticinco por ciento (25%) en el Consorcio, Unión Temporal o promesa de sociedad futura y aportar mínimo el veinticinco por ciento (25%) de la experiencia acreditada en la oferta.
7. Si persiste el empate se definirá por medio de sorteo, utilizando balotas

20. LA SUPERVISIÓN DEL SERVICIO:

La Universidad de los Llanos conforme a la Resolución Rectoral 1833 de 2014 realizará la labor de supervisión por intermedio del jefe del Laboratorio de Química de la Universidad de los Llanos o quien haga sus veces.

21. GARANTÍA DE SERIEDAD DE LA OFERTA - MONTO Y TÉRMINO.

Por el hecho de presentar propuesta y de vencerse el plazo del proceso, se entenderá que la propuesta es irrevocable y que el proponente mantiene vigentes todas las condiciones originales de su propuesta durante todo el tiempo que dure el proceso, incluidas las prórrogas de los plazos que se llegaren a presentar.

El OFERENTE deberá garantizar el cumplimiento de la oferta que hace dentro del presente proceso de selección y la consiguiente aceptación de la orden respectiva en caso de que ésta le sea adjudicada, mediante la constitución de una póliza de garantía de seriedad de la misma, a favor de la UNIVERSIDAD DE LOS LLANOS, por un valor equivalente al diez por ciento (10%) del valor total del presupuesto oficial y su vigencia se extenderá desde el momento de la presentación de la oferta extendiéndose por noventa (90) días más.

La garantía podrá ser expedida por una entidad bancaria o por una compañía de seguros legalmente establecida en Colombia, debidamente autorizada por la Superintendencia Bancaria.

Cuando la oferta sea presentada por un Consorcio o Unión Temporal, la póliza de garantía debe ser tomada a nombre de todos sus integrantes tal como aparecen en el documento que acredita la existencia y representación legal de cada uno de ellos.

El OFERENTE, por el acto de ofertar, acepta que la UNIVERSIDAD DE LOS LLANOS, le solicite ampliar el término de vigencia de la póliza.

22. GARANTÍA ÚNICA DE CUMPLIMIENTO:



UNIVERSIDAD DE LOS LLANOS

PROCESO DE GESTIÓN DE BIENES Y SERVICIOS

FORMATO DE PLIEGO DE CONDICIONES

El proponente seleccionado prestará garantía única, que avalará el cumplimiento de las obligaciones surgidas del contrato, a través de la constitución de pólizas expedidas por una compañía de seguros legalmente autorizada para funcionar en Colombia o de garantía bancaria, que ampare los siguientes riesgos:

- a) **CUMPLIMIENTO:** Por una cuantía equivalente al veinte (20%) del valor del contrato, con una vigencia igual al plazo del contrato y cuatro (4) meses más contados a partir de la suscripción del contrato.
- b) **CALIDAD DEL SUMINISTRO:** Por una cuantía equivalente al veinte por ciento (20%), del valor total del contrato y con una vigencia igual al plazo de ejecución y cuatro (4) meses más, contados a partir de la suscripción del contrato.
- c) **BUEN MANEJO Y CORRECTA INVERSIÓN DEL ANTICIPO:** Por una cuantía equivalente al cien por ciento (100%) del valor del anticipo y cubrirá el plazo de ejecución del contrato y cuatro (4) meses más contados a partir de la suscripción del contrato.
- d) **PRESTACIONES SOCIALES Y SALARIOS:** Por una cuantía equivalente al cinco por ciento (5%), del valor total del contrato y con una vigencia igual al plazo de ejecución y tres (3) años más, contados a partir de la suscripción del contrato.

23. INDEMNIDAD DE LA UNIVERSIDAD:

El contratista mantendrá indemne a LA UNIVERSIDAD contra todo reclamo, demanda, acción legal y costo que pueda causarse o surgir, ocasionados por el contratista o su personal durante la ejecución del objeto del contrato y obligaciones de los contratos. En caso de que se formule reclamo demanda o acción legal contra la UNIVERSIDAD, por asuntos que según los contratos sean de responsabilidad del contratista, se le comunicara lo más pronto posible de ello para que por su cuenta adopte oportunamente las medidas preventivas por la Ley para mantener indemne a la UNIVERSIDAD y adelante los trámites para llegar a un arreglo del conflicto. LA UNIVERSIDAD a solicitud del contratista, podrá prestar su colaboración para atender los reclamos legales y el contratista a su vez reconocerá los costos que estos le ocasionen a la UNIVERSIDAD, sin que la responsabilidad del contratista se atenué por este reconocimiento, ni por el hecho que la UNIVERSIDAD en un momento dado haya prestado su colaboración para atender a la defensa de sus intereses contra tales reclamos, demandas o acciones legales.

Si en cualquiera de los eventos antes previstos el contratista no asume debida y oportunamente la defensa de LA UNIVERSIDAD, éste podrá hacerlo directamente, previa comunicación escrita al contratista quién pagará todos los gastos en que la entidad incurra por tal motivo. En caso de que así no lo hiciere el contratista, LA UNIVERSIDAD tendrá derecho a descontar el valor de tales erogaciones de cualquier suma que adeude al contratista, por razón de los suministros motivo del contrato.

24. LIQUIDACIÓN DEL CONTRATO:

El contrato deberá liquidarse en los términos y para los efectos establecidos en el artículo 30 de la Resolución Rectoral N° 2079 de 2014 Manual de Procesos y Contratación de la Universidad de los Llanos.

	UNIVERSIDAD DE LOS LLANOS
	PROCESO DE GESTIÓN DE BIENES Y SERVICIOS
	FORMATO DE PLIEGO DE CONDICIONES

25. MULTAS Y CLAUSULAS EXCEPCIONALES AL DERECHO COMÚN

En caso de incumplimiento parcial demostrado de las obligaciones a cargo del Contratista en virtud del contrato que suscriba, LA UNIVERSIDAD podrá exigir por los medios pertinentes la imposición de multas al tenor de lo dispuesto en la Resolución Rectoral N° 2079 de 2014.

26. ANEXOS

El proponente deberá presentar su propuesta, diligenciando los anexos que forman parte integral del presente Pliego de Condiciones.

27. PRECIOS ARTIFICIALMENTE BAJOS.

Conforme el numeral k) del artículo 7 de la Resolución Rectoral N° 2079 de 2014, contentiva del Manual de Procesos y Contratación de la Universidad de los Llanos, y en aplicación de los principios del artículo 209 de la Constitución Política de Colombia, especialmente el principio de eficacia de las actuaciones administrativas, el cual propende porque las actuaciones de los servidores públicos se dirija exclusivamente al cumplimiento de los fines del Estado y la continua y eficiente prestación del servicio, la Universidad proscribe que puedan presentarse proponentes que con la intención de obtener la adjudicación del proceso decidan establecer un precio ubicado fuera de su propio interés, el cual, renunciando a la obtención de la utilidad esperada.

Por ello, no es viable que al proponente se le permita sacrificar su utilidad o incluso llegar al punto de pérdida y afectación de su propio patrimonio, mediante una propuesta artificialmente baja, como una muestra de la mala fe del oferente al buscar la adjudicación del contrato en condiciones desfavorables, para intentar la reparación de perjuicios producto del desequilibrio económico del contrato que le ocasiona la ejecución de una oferta lesiva para sus propios intereses; y así sea por su propia culpa, hay un principio del derecho que indica que el Estado no se puede enriquecer a costa del particular.

Es por esto que corresponde a la Universidad, evitar que se presenten propuestas en estas condiciones, y considera razonable para proteger un valor constitucional superior como es el interés general, sacrificar un derecho fundamental como es el derecho a la igualdad: a quienes por presentar una propuesta artificialmente baja no se les permitirá su derecho de participación en el proceso, porque ponen en riesgo los intereses del Estado cuando una vez adjudicado el contrato reclamen desequilibrio económico. En este escenario, los funcionarios de UNILLANOS deben evitar poner en riesgo el proceso de selección, actuando bajo el principio de buena fe previsto en el artículo 83 de la Constitución Política de Colombia, estableciendo que los interesados deben presentar sus ofrecimientos por encima del punto de no pérdida, para NO adjudicar a aquel que propone por debajo del punto de no pérdida.

28. CESIONES Y SUBCONTRATISTAS:

El Contratista no podrá ceder el contrato, sin previo consentimiento escrito de LA UNIVERSIDAD, pudiendo éste reservarse las razones que tenga para negar la aceptación de la cesión. La cesión se efectuará de conformidad con lo establecido en el Artículo 893 del Código de Comercio. El Contratista sólo podrá subcontratar la ejecución de trabajos que requieran de personal y/o equipos especializados, requiriendo para ello la autorización previa y expresa de LA UNIVERSIDAD, quien

	UNIVERSIDAD DE LOS LLANOS
	PROCESO DE GESTIÓN DE BIENES Y SERVICIOS
	FORMATO DE PLIEGO DE CONDICIONES

no adquirirá relación alguna con los subcontratistas. El empleo de tales subcontratistas no releva al contratista de las responsabilidades que asume por las labores del servicio de vigilancia por las demás obligaciones emanadas del contrato. LA UNIVERSIDAD podrá exigir al contratista la terminación del subcontrato en cualquier tiempo y el cumplimiento inmediato y directo de sus obligaciones. En el texto de las cesiones y de los subcontratos se dejará constancia de que éstos se entienden celebrados dentro y sin perjuicio de lo estipulado en este Pliego de Condiciones y en el Contrato.

29. ESTIMACIÓN, TIPIFICACIÓN Y ASIGNACIÓN DE RIESGOS PREVISIBLES:

De acuerdo a lo establecido en el Artículo 31 de la Resolución Rectoral N° 2079 de 2014, la Universidad de los Llanos, ha estimado establecer como riesgos previsibles involucrados en la contratación para este proceso los siguientes:

TIPIFICACIÓN	ESTIMACION		ASIGNACIÓN
	PROBABILIDAD	IMPACTO	
RIESGO POR LA INFORMACION EXISTENTE EN LOS PLIEGOS DE CONDICIONES Y SUS ANEXOS. los efectos económicos por los pliegos de condiciones y anexos deficientes	RIESGO BAJO	BAJO	50% Universidad de los Llanos 50% Contratista
RIESGO EN LA ELABORACION DE LA PROPUESTA. Los efectos económicos ocasionados por los errores cometidos por el oferente y futuro contratista en la elaboración de las propuestas	RIESGO BAJO	BAJO	100% Contratista
RIESGO POR DEMORA EN EL INICIO PREVISTO PARA LA EJECUCION DEL CONTRATO. Efectos económicos derivados por la demora en los trámites para la legalización, perfeccionamiento e iniciación de los trabajos. Efectos económicos derivados por la demora en la iniciación del contrato por falta de interventoría hasta 90 días.	RIESGO BAJO	BAJO	100% Contratista
RIESGO REGULATORIO. Imposición de nuevos trámites y permisos. Variación de tasas, fletes o tarifas.	RIESGO BAJO	BAJO	100% Contratista
RIESGO PRECONTRACTUAL. No suscripción o legalización del contrato por parte del contratista.	RIESGO BAJO	BAJO	100% Contratista
RIESGO DE OPERACIÓN. Mayores costos de operación y mantenimiento de los proyectados y mayores costos en los insumos para la ejecución del contrato por parte del contratista.	RIESGO BAJO	BAJO	100% Contratista
RIESGO SOBERANO. Comprende los eventos productos de cambios en la normatividad que tengan impacto negativo en el proyecto.	RIESGO BAJO	BAJO	100% Contratista
RIESGO DE FUERZA MAYOR NO ASEGURABLE. Ocurrencia de hechos de fuerza mayor, caso fortuito, derivados de terrorismo o eventos que alteren el orden público.	RIESGO BAJO	BAJO	100% Contratista



UNIVERSIDAD DE LOS LLANOS

PROCESO DE GESTIÓN DE BIENES Y SERVICIOS

FORMATO DE PLIEGO DE CONDICIONES

ANEXO N° 1

CARTA DE PRESENTACIÓN DE LA PROPUESTA

Ciudad y fecha

Señores

UNIVERSIDAD DE LOS LLANOS

Kilómetro 12 vía Puerto López, Vereda Barcelona

REFERENCIA: Contratación modalidad (Invitación Abreviada) N° _____ de 20____.

El suscrito _____ obrando en mi calidad de _____, en nombre y representación de _____ con domicilio en _____, debidamente autorizado por la Junta de Socios (si es del caso), me permito presentar propuesta para participar en la Contratación Invitación Abreviada N° _____ de 20____, cuyo objeto es _____.

El valor de la oferta es de _____ pesos moneda corriente (\$_____).

Así mismo, declaro personalmente o en nombre de la firma que represento:

- Que en caso de ser favorecidos con la adjudicación, suscribiré el contrato respectivo, obligándome a constituir las garantías correspondientes.
- Que he estudiado el Pliego de Condiciones de la presente Contratación Invitación Abreviada y sus anexos aceptando integralmente los requisitos y condiciones en ellos contenidos, y que acepto y entiendo el contenido de la invitación.
- Que la información dada en los documentos y anexos incluidos en esta oferta garantiza la veracidad de las informaciones y datos de la oferta.
- Que la vigencia de la propuesta es de noventa (90) días calendario.
- No hallarme incurso en alguna de las inhabilidades e incompatibilidades señaladas por la Constitución, la Ley 80 de 1993 y sus normas reglamentarias y complementarias, la Ley 1474 de 2011, que me impidan participar en la presente Contratación Invitación Abreviada y suscribir el contrato.

Atentamente,

Nombre o Razón Social del Proponente:

NIT:

Nombre del Representante Legal:

C.C. N° _____ de _____

Dirección:

Teléfonos:

Fax:

Ciudad:

FIRMA: _____

UNIVERSIDAD DE LOS LLANOS

Sede Barcelona, Km. 12 Vía Puerto López Tel. 661 68 00 Ext. 110

Email: licitaciones@unillanos.edu.co

Villavicencio - Meta



UNIVERSIDAD DE LOS LLANOS

PROCESO DE GESTIÓN DE BIENES Y SERVICIOS

FORMATO DE PLIEGO DE CONDICIONES

ANEXO N° 2

REPUBLICA DE COLOMBIA
MINISTERIO DE EDUCACIÓN NACIONAL
UNIVERSIDAD DE LOS LLANOS
Vicerrectoría de Recursos Universitarios

DESCRIPCIÓN	TARIFA IVA	CANTIDAD	VALOR UNITARIO	VALOR IVA	VALOR UNITARIO	VALOR TOTAL
			ANTES DE IVA		INCLUIDO IVA	
TOTAL PROPUESTA						

PROPONENTE: _____

NIT/CC: _____

Firma Representante Legal/persona natural _____

	UNIVERSIDAD DE LOS LLANOS
	PROCESO DE GESTIÓN DE BIENES Y SERVICIOS
	FORMATO DE PLIEGO DE CONDICIONES

ANEXO 3

ADQUISICIÓN E INSTALACIÓN DE UN SISTEMA MODULAR ESPECIALIZADO Y EQUIPOS DE LABORATORIO PARA LA DOTACIÓN DEL CENTRO DE CALIDAD DE AGUAS DE LA UNIVERSIDAD DE LOS LLANOS SEGÚN FICHA BPUNI FCBI 42 21 10 2016

EQUIPO	CANT	CARACTERISTICAS	REFERENCIA / MODELO / VERSION	MARCA	GARANTÍA
SISTEMA DE MODULARES	1				
MESONES	1				
INCUBADORA PARA DBO	1				
SISTEMA DE PURIFICACIÓN DE AGUA	1				
CABINA DE EXTRACCIÓN PARA LABORATORIO	1				
TERMOREACTOR	1				
SCRUBBER PARA CABINA DE EXTRACCIÓN	1				

PROPONENTE: _____

NIT/ C.C. _____

Firma representante legal / persona natural _____